

MONITORIZACIÓN Y TRAZABILIDAD

La trazabilidad y monitorización son esenciales para optimizar procesos críticos y garantizar la calidad de cada etapa productiva en industrias de alta exigencia.

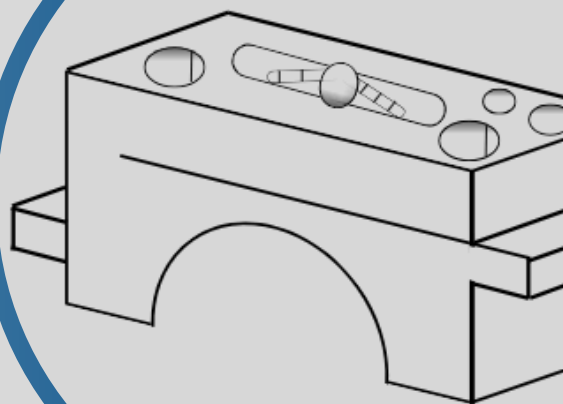

INTRODUCCIÓN

La monitorización de procesos y trazabilidad es una tecnología diseñada para proporcionar un control total sobre los procesos productivos, mejorando la interpretación y optimización de cada etapa. Mediante herramientas avanzadas como cámaras industriales, iluminación específica y sistemas de trazabilidad, esta solución permite asociar datos clave, como imágenes y videos, a cada pieza o producto inspeccionado. Su aplicación es fundamental en sectores industriales donde la precisión y el control de calidad son críticos.

DESCRIPCIÓN

La solución se basa en la captura de imágenes en alta resolución de los procesos productivos, ofreciendo una visibilidad clara de los elementos críticos. La iluminación especializada mejora la detección de detalles, mientras que el software de trazabilidad organiza y almacena estos datos de manera que sean fáciles de interpretar y utilizar. Además, permite identificar patrones de mejora en tiempo real, facilitando la toma de decisiones rápida y eficiente.

VENTAJAS PRINCIPALES



DOCUMENTACIÓN COMPLETA DEL PROCESO PRODUCTIVO

Permite registrar cada etapa del proceso para auditorías, análisis de calidad y trazabilidad total de los productos.



ASOCIACIÓN PRECISA DE DATOS

Cada pieza inspeccionada queda vinculada a un conjunto de datos que facilita su seguimiento y análisis posterior.



REDUCCIÓN DE ERRORES HUMANOS

Mediante el seguimiento automatizado se minimizan las intervenciones manuales, garantizando una mayor consistencia.



OPTIMIZA LA DETECCIÓN DE INEFICIENCIAS

Identifica cuellos de botella o fallos en tiempo real, permitiendo ajustes inmediatos para mejorar la productividad.



CASOS DE USO

En procesos de soldadura, la monitorización de procesos permite verificar la alineación y el posicionamiento adecuado de los componentes antes de la unión, reduciendo defectos y garantizando la calidad del producto final. Además, cada soldadura queda registrada para futuras auditorías o análisis de calidad.

